



HRVATSKA UDRUGA PARAPLEGIČARA
I TETRAPLEGIČARA

RUJAN 2002.

GOD. II. BROJ 5

GLASILO HUPT



DA, TI TO MOŽEŠ!

PRISTUPAČNIJE
SLJEME

UNIVERZALNI
DIZAJN

MILKA, VJEČNA
OLIMPIJKA

Pozdrav!

Peti broj G-HUPT-a – još jedna stopa u nastojanju da osobe s para/tetraplegijom grade svoje zajedništvo i zajednički kreiraju što prepoznatljiviji model udruge, udruge koja će s vremenom postati vrlo moderna i dovoljno moćna da odgovori na nasušne potrebe, potrebe o kojima danas neki od naših članova mogu nerijetko samo sanjati. Primjerice:

- Tko zna kakav bismo odgovor dobili na upit o mogućnostima



Urednik u Rimu

ljetovanja osoba s tetraplegijom? Jer, jasno je, bez osobnog pratioca i pristupačna smještaja osobi s tetraplegijom bolje je ostati kod kuće, ne ići grlom u jagode.

- S obzirom da je sezona ljetovanja pri kraju, možda bi bilo zanimljivo znati kakva su iskustva osoba s paraplegijom. Ima li i kod njih raskoraka između realnih mogućnosti i objektivnih nemogućnosti? Što se može i mora promijeniti u najskorijoj budućnosti?
- Sportsko-rekreacijski centar (SRC) p/t je nasušna potreba, no mi još nemamo ni pedlja prostora u vlasništvu HUPT-a.

Ovo su samo uske naznake među velikim izazovima nas sadašnjih, još više vas budućih.

Razloga za zajedništvo je mnogo; posla previše, poslenika premalo. Valja žarko željeti što više poslenika, tj. djelatnih članova i suradnika.

S obzirom da će se uskoro održati Skupština HUPT-a, nadam se što većem odazivu članstva pa da sa sobom donesu što više novih ideja i programa.

Pišite i surađujte u G-HUPT-u, jer – ovo je doista vaše glasilo.

Pozdrav!





GLASILO HUPT

HRVATSKA UDRUGA PARAPLEGIČARA I TETRAPLEGIČARA

SADRŽAJ

- 2 Riječ urednika
- 4 Filip Filipović: Razgovor s direktoricom
Parka prirode MEDVEDNICA
- 8 AKTUALNOSTI
- 8 (tim): Promocija »Da, Ti to možeš«
- 8 (mit): Novi projekti
- 9 (mit): Godišnja skupština HUPT-a
- 9 (tim): Susret veterana
- 10 (tim): Primjeri dobre prakse
- 11 Manda Knežević: Zašto
- 12 Ivo Bukovac: Pisma iz Rima
- 17 TRAGOM POSUĐENIH ČLANAKA
- 17 Načela univerzalnog dizajna
- 20 Stvarne činjenice
- 20 Prof. dr. Gruden: Psihijatrijski poremećaji u populaciji
invalidnih osoba i kako se nositi s invaliditetom
- 23 (tim): Razmišljanja
- 24 Protest obješenih paraplegičara
- 25 OGLAS
- 25 Marijeta: »Jobova« putovanja
- 26 SPORT
- 26 (t): SP u Francuskoj
- 27 Tihomir Perhat: Skromno molitveno iskustvo
- 28 Manda Knežević: Predstavljanje HUPT-a

Izdavač: HRVATSKA UDRUGA PARAPLEGIČARA I TETRAPLEGIČARA
Zagreb, Park prijateljstva 1, tel/fax 38 31 195 • e-mail: hupt99@yahoo.com
žiro račun 30105-678-115499 • registarski broj 00001365
ISSN 1332-9871 www.hupt.hr

Glavni i odgovorni urednik: Tihomir Perhat
Priprema i unos teksta: Manda Knežević i Tihomir Perhat
Grafičko oblikovanje: Marijan Osman
Tisak: KRATIS, Zagreb



Razgovor s ravnateljicom Parka prirode Medvednica

Zagrebačka gora – Medvednica, Sljeme, Medvedgrad, Puntijarka, Ponikve, Grafičar, Glavica, Hunjka, Adolfovac, Tomislavov dom (popularni Tomislavac, iako živi od stare slave, tj. uspomena već vremenih), Risnica, Runolist, Crveni križ, Kameni svati, Oštrica, Risova jazbina, Ložekov izvor, 500 stuba, uspinjača ... dobro su znana odredišta starih zagrebačkih planinara i integralni su dio miljea glavnoga grada Hrvatske pa sve što se u tom okruženju zbiva u živoj je žiži i ne samo Zagrepčanki i Zagrepčana. A što se tiče osoba s otežanom pokretljivošću, sve do onih koji se kreću u kolicima ili žive s nekim drugim hendikepom u odnosu na kretanje i snalaženje u neprilagođenom prostoru, valja zamjetiti da su s pravom zahtijevnosti i potrebe sve veće. Osim toga, ma koliko se grad širio, on je sve skućeniji i betonski hermetičniji, pa ljudi gotovo nagonski traže predah u kontaktu s prirodom. A ona nam je vrlo blizu – često i jako daleko.

Kako se stvari mogu, s malo truda i nasušnog razumijevanja, u bitnome mijenjati i prilagodavati ljudima s dodatnim potrebama, svojim nam iskustvom može posvjedočiti direktorica »Parka prirode MEDVEDNICA« dipl. ing. šum. Nives Farkaš-Topolnik.

- **G-HUPT: Želimo Vas predstaviti našim čitateljima. Kad ste postali ravnateljica Parka prirode i što Vas veže uz Medvednicu?**

kasnije profesionalne obaveze najviše su bile vezane baš uz Medvednicu.

Na funkciju ravnateljice Javne ustanove »Park prirode Medvednica« imenovana sam u listopadu 2000. godine.

Po zanimanju sam diplomirani inženjer šumarstva, a do imenovanja na funkciju ravnateljice radila sam kao rukovoditelj Odjela za ekologiju u Hrvatskim šumama.

Prostor Medvednice poznajem odlično, jer sam, kao rođena Zagrepčanka, od malih nogu ovdje provodila vikende, a i



Ravnateljica dipl. ing. šum. Nives Farkaš Topolnik

- **G-HUPT: Povod našem razgovoru je hvale vrijedna zamisao koja je već gotovo realizirana, što nam bar dijelić Sljemena čini pristupačnijim. Kako je došlo do same ideje gradnje staze pristupačne i osobama koje se kreću u invalidskim kolicima, ali i osobama s oštećenim vidom ili sluhom, kao i osobama s polivalentnim oštećenji-**



ma, jednako kao i osobama svih uzrasta koje nemaju problema u svladavanju raznih prepreka u prirodi?

Ustanova, kao institucija zadužena za očuvanje ovog prostora, pristupila je potenciranom uređenju pješačkih staza na Medvednici, kako bi što manje ljudi ovaj prostor posjećivalo automobilima.

Tako se spontano nametnula ideja kako bi i invalidne osobe morale imati stazu koja će biti prilagođena njihovim potrebama.

Ideja je bila potaknuta i od strane pomoćnika ministra zaštite okoliša dr. Ivana Martinića, koji je prenoseći svoja iskustva iz američkih nacionalnih parkova iznio činjenicu da je najmanje 30% svih sadržaja nacionalnog parka dostupno invalidnim osobama.

Možda bi zbog financijske situacije ideja o takvoj stazi ostala samo ideja, ali u kontaktu s Hrvatskim šumama, posebno s upraviteljem Šumarije Zagreb gospodinom Krauthackerom i VIP-netom, koji su objeručke projekt podržali i financijski, dogovorene su pojedinosti i danas smo pred dovršetkom staze. Za sada je to investicija vrijedna oko milijun kuna.

- **G-HUPT: Opišite nam što će sve biti pristupačno, koji sadržaji, kada? Malo EPP-a, ali ne zbog Vas, već zbog nas – da motiviramo, kao otvorimo apetite, da pobudimo znatiželju i upokretimo romantičare i praktičare da se upute put Medvednice.**

Staza kreće od parkirališta Bliznec, a trasa se nastavlja uz korito Potoka Bliznec – na 8 ga mjesta premošćuje, a djelomično ide i nad samim potokom. Mostovi, kao i sigurnosna oграда, načinjeni su od hrasta s Medvednice, dok je popločenje staze izvršeno betonskim pločama s povišenim rubnjacima kontrastne boje.

Uz stazu se nalaze odmorišta za klupe i informacije koje će vrlo lako moći pročitati osoba u kolicima. Uz njih nalazit će se i drvena knjiga s istim tekstovima o Parku, ali na Braillovom pismu.

Na ulazu i izlazu sa staze nalazit će se telefonske govornice, dostupne osobama u kolicima.

Staza završava kod pilane Bliznec, čiji je prostor zamišljen kao okupljalište in-

validnih osoba. Pilana Bliznec, kao i prostor predviđen za okupljanje i druženje, u vlasništvu je Hrvatskih šuma, koje ovaj prostor također prilagođavaju za osobe s posebnim potrebama.

Želja Javne ustanove je da se u pilani, koja je zamišljena i kao informativni punkt, zaposli osoba s invaliditetom. Hoće li se to realizirati, ovisi o Hrvatskim šumama.

Atraktivnost cijelom ovom prostoru daju izraziti šumovi potoka, obližnjeg slapa, šuškanje lišća, pjev ptica te mirisi gljiva, ciklama, bazge i drugog cvijeća, grmlja i drveća.

- **G-HUPT: Smatramo da ste Vi i Vaš tim – ni od koga nukani, što je u našem okruženju primjer itekako dobre prakse – učinili iznenađujuće ugodan iskorak, a konzultirali ste i same osobe koje se kreću u invalidskim kolicima («Ništa o invalidima bez invalida» pravilo je koje polako pa sigurno kuca i na naša vrata.). Stoga nam u kratkim crtama opišite taj susret i ono što vas je dojmilo.**

Susret s invalidnim osobama koje su se došle upoznati s idejom bio je presudan da se, unatoč brojnim administrativnim preprekama, krene u realizaciju staze. Razočarati ljude koji su se već vidjeli kako slobodno prolaze ovim prostorom bilo bi svetogrđe. Izuzetno mi je drago što su u Hrvatskim šumama i VIP-netu također tako mislili.

Nažalost, bilo je i problematičnih situacija, ali vjerojatno zbog plemenite namjere našla su se rješenja za naizgled nerješive stvari.

- **G-HUPT: Nešto smo načuli o punom zamahu projekta podmlađivanja, odnosno osuvremenjivanja popularnog Tomislavca. Navodno da će se graditi vrhunski sadržaji s vrhunskom ponudom. Hoće li i pristupačnost biti vrhunska?**

O Tomislavcu ne mogu govoriti, jer on nije u nadležnosti Javne ustanove »Park prirode Medvednica« već Trgovačkog društva »Sljeme – Medvednica«, pa bi kvalitetne informacije trebalo zatražiti od njih.



- **G-HUPT: Šuška se i o projektu žičare i o nekim drugim ne baš proizvodima mašte. Ono što je sad futuristički osjenčano, relativno će brzo izaći na danje svjetlo. Naredne generacije imat će neusporedivo pristupačnije i, vjerujemo, jednako ekološki atraktivno Sljeme. Možete li nam otkriti djeličak svoga znanja, saznanja i mašte?**

O žičari te o nekim drugim projektima ustanova ima površne informacije.

Nikakvi veći građevinski zahvati ne dolaze u obzir dok se ne donese Prostorni plan područja posebnih obilježja »Parka prirode Medvednica«. Taj plan donosi Sabor, a on je upravo u fazi izrade. No, ja Vam mogu spomenuti aktivnosti na kojima radi ova Javna ustanova, a to je, između ostalog: inventarizacija prostora parka (biološka, hidrološka, katastarska, itd.) prenamjena starog rudnika Zrinski (rudnika Galenita) na prostoru zvanom Rudarski vrt (ispod Planinarskog doma »Grafičar«) u turističke svrhe, postavljanje informativnih tabli te neke druge veće i manje akcije.



Staza Bliznec

- **G-HUPT: Možda je za nas starije vrijeme presporo kaskalo u budućnost, ali na mladima svijet ostaje. Često »suvremeni poglavice« usta ispiru ekološki vidovitostima i maksimama, kao: Nismo Planetu Zemlju naslijedili od svojih predaka, već smo ju posudili od svojih potomaka. Isto je i s Medvednicom. Po čemu će nas pamtit i naredni naraštaji?**

Ako uspijemo zadržati Medvednicu Parkom prirode, što znači zadržati sve ove elemente zbog kojih je ona proglašena parkom prirode, a to su prirodne šume, prirodni vodotoci, zaštićene biljke, očuvana flora i fauna.

Ako to uspijemo, opravdali smo svi u ovoj Ustanovi razloge zbog kojih smo primljeni na ova mjesta. Ja vjerujem u mladu ekipu s kojom radim, jer su svi vrlo educirani i entuzijastički raspoloženi, što mora dati rezultate, a budućnost će pokazati hoće li nas pamtit po dobrom ili lošem.

- **G-HUPT: Osobe s dodatnim potrebama (čit. invalidi) uvijek imaju dodatnih, često tako neznatnih, zahtjevnosti. Primjerice: poznato je da gradnja bez građevinsko-urbanističkih barijera, tj. Prepreka – ako se već u idejnim projektima skicira – ne košta ništa više od, slikovito rečeno, silnih stepenica kula babilonskih. Vjerujemo da bi Sljeme u svim segmentima buduće turističke ponude trebalo predvidjeti s pristupačnošću za sve. Što biste nam predložili, kako se boriti i izboriti za pristupačnost?**

Sadržaji koje osmišljava Ustanova svakako će voditi računa da oni budu dostupni i osobama s posebnim potrebama. Nažalost mi nismo ti koji možemo utjecati na ostale korisnike ovog prostora. U svakom slučaju sugestije od strane Ustanove će se davati i ostalima, ali koliko će biti prihvaćene – to je nešto drugo. Smatram da se »Zakonom o građenju« trebaju regulirati sve

ovakve stvari, a ne da one budu dobra volja svjesnih i savjesnih pojedinaca.

- **G-HUPT: *Pretpostavljamo da je Grad vlasnik, investitor (kakvih će biti više) te Alfa i Omega svega što se zbiva na Sljemeni i oko Sljemena. Postoje li barem neznatne šanse da se na razini Skupštine Grada donese odluka da se nijednom budućem objektu, barem na Sljemeni, ne može dati uporabna dozvola ukoliko ne zadovoljava standarde pristupačnosti? Naravno, ovo je pitanje za odgovorne političare, ali i mi smo odgovorni, zar ne?***

Moram Vas demantirati da je Grad vlasnik i investitor svega što se zbiva na Sljemeni. Grad je vlasnik Tomislavovog doma, Izviđača, Skijališta, te lokaliteta Brestovac i Adolfovac (možda sam nešto ispustila, pa se unaprijed ispričavam). Prostor parka prirode Medvednica (Sljeme je samo vršni dio) zauzima prostor Krapinsko-zagorske županije, Zagrebačke županije i Grada Zagreba, ukupne površine 22 826 ha. Od toga na šume otpada 64% površine (14 550 ha), a na sve ostalo 8 276 ha. Od ovih 14 550 ha pod šumom je 8 000 ha u državnom vlasništvu, dok su sve ostale u privatnom.

U šumama se nalaze lugarnice koje su također u vlasništvu državnog poduzeća Hrvatske šume. Inače, cijeli je prostor pod zaštitom države; park prirode proglašava Sabor, te sve što se u njemu događa pod izravnom je kontrolom državne institucije, u ovom slučaju Javne ustanove »Park prirode Medvednica« i njezinog resornog Ministarstva zaštite okoliša i prostornog uređenja.

- **G-HUPT: *Nашe će čitaocе zanimati da nam ukažete na ono što je najbitnije u radu i djelovanju javne ustanove »Park prirode Medvednica«. Kojе su Vam trenutno najveće brige, a koji najveći uspjesi?***

Kao što je već iz prijašnjih odgovora vidljivo, osnivač Javne ustanove je Vlada Republike Hrvatske, a osnovni zadatak je zaštita, očuvanje i promicanje parka.

Ustanova parkom upravlja temeljem Zakona o zaštiti prirode i Pravilnikom o unutarnjem redu. Danas Ustanova ima zaposleno 8 djelatnika, od čega 5 u službi nadzora, dvoje ljudi čini stručnu službu i ravnatelj.

Problema ima dosta, jer je gotovo nemoguće održavati red i baviti se (kao suprotstavljati se): ilegalnom gradnjom, brojnim deponijama smeća, krađama kamena i drveta, ubijanjem divljači, prometnim kolapsom vikendima... ali polako ljudima ulazi u svijest da je ovo Park prirode – zaštićeno područje – da se o njemu netko brine.

Smatramo to svojim najvećim uspjehom. Ljudi nas počinju prepoznavati, a prepoznaju i to da su se ovdje povećale takve aktivnosti koje su usmjerene u očuvanje našeg parka prirode, naše Medvednice.

- **G-HUPT: *Što Vas nismo pitali, a što biste nam rado objasnili, poručili, otkrili?***

Voljela bih ovaj razgovor voditi na kraju svog mandata za dvije godine, onda ću moći reći što me niste pitali.

A poruka svih nas iz Javne ustanove glasi da je ovaj prostor namijenjen svima te moramo biti tolerantni jedni prema drugima, samo tako se ovdje svi mogu osjećati sigurno i ugodno, a isto tako i priroda će ostati sigurna od nas.

Zahvaljujemo gospođi ravnateljici na razgovoru. Iskreno joj možemo poželjeti da sa svojim timom ostvari sve svoje planove i projekte

Vjerujemo da će poneki među nama uvidom u tekst dijelom korigirati određene pojmove o Medvednici i Sljemeni, a usput se zainteresirati za ponudu koja nije mala. Zapravo se radi o izazovu kojemu mnogi od nas neće odoljeti. Jer – i do sad smo rado išli na Sljeme, odsad ćemo još radije. Barem što se tiče naše udruge, već dogodne planiramo razne oblike druženja s radnim sadržajima u objektima koji su nam sve pristupačniji.

Za G-HUPT priredio:
Filip Filipović



Aktualnosti

PROMOCIJA »DA, TI TO MOŽEŠ«

Dana 3. srpnja 2002. godine upriličili smo promociju prijevoda američkog izdanja knjige »Yes, You Can« – »Da, Ti to možeš«.

S prijevodom se uhvatio u koštac nama poznati i privrženi prim. dr. Jordan Dimanovski. Njegova supruga dr. sc. Vesna Muhvić Dimanovska lektorirala je tekstove. Sredstva za tiskanje knjige dobili smo dijelom od Ministarstva zdravstva a dijelom od Croatia osiguranja.



Detalj s promocije

U auli Nacionalne i svučilišne knjižnice knjigu su predstavili doc. dr. Gojko Buljat, prim. dr. Jordan Dimanovski, Manda Knežević i Tihomir Perhat. Ovom svečanom događanju nazočilo je 100-tinjak suradnika i članova HUPT-a.

Predstavljanje knjige učinile su nam atraktivnijim i produhovljenijim akademska glazbenica Kasja Modrušan i prof. Jasna Šumak Picek.

Knjiga »Da, Ti to možeš« sada živi svojim životom i sama o sebi najbolje govori. Mi

Vam samo možemo obećati da će knjigu dobiti besplatno svi naši redovni članovi, a i druge osobe s para/tetraplegijom koje žive u Hrvatskoj, jer članstvo u HUPT-u nije uvjet da se dobije primjerak ove vrijedne knjige. Svi zainteresirani mogu nabaviti knjigu na adresi HUPT-a. Recimo usput da je knjiga koristan vodič za sve osobe s para/tetraplegijom, a jednako tako i za medicinske sestre, studente medicine, obiteljske liječnike i druge.

Knjigu »Da, Ti to možeš« predstavili smo i putem Hrvatskog radija u emisiji »Šesto čulo«. Pokrenuta je i akcija zvučnog snimanja te je vrlo vjerojatno da će nam spikeri HRT-a svojim glasom uskoro omogućiti realizaciju dodatnog projekta, tj. cilj je da u doglednoj budućnosti imamo »Da, Ti to možeš« i na kazetama i na CD-ima. Što će to značiti, posebno za osobe s tetraplegijom, nije potrebno posebno objašnjavati.

(tim)



NOVI PROJEKTI

Kako se bliži naša godišnja Skupština, kako se bliži pomalo i vrijeme pisanja/stvaranja novih projekata, uvažavajući i kontinuitet uvijek nekih novih ili starih natječaja – a također i u našim redovima ima uvijek novih ideja, potreba, zahtijeva i slično – predlažemo da se što aktivnije uključite u stvaranje novih programa i projekata. Poznato vam je da je naša Udruga odraz nas samih, jer u svim segmentima djelovanja nastojimo biti što samostalniji. Isto tako, nije prvi puta da pozivamo sve koji imaju kreativnih aspiracija, ali i već zgotovljenih uradaka (primjerice: rukopise za objavljivanje, eksponate za izložbe ili gotov proizvod bilo koje vrste svoje kreativne djejalnosti), a potpora HUPT-a bi dobrodošla, eto, ovo je trenutak da zajednički planiramo i osmislimo daljnje akcije.



Možda malodušnjima ili pak skromnijim osobama izgleda da je nemoguće ostvariti neku želju, primjerice: načiniti izložbu radova, organizirati poetski domjenak, tiskati neku knjigu ili bilo koju tiskovinu, nabaviti računalo i naučiti služiti se njime... Mi tvrdimo i dokazujemo da je danas moguće ono što je jučer bilo nemoguće, a da će sutra biti moguće i ono što je danas nemoguće. Gdje ima ljudi, ima i potreba; gdje ima osoba u stanovitoj potrebi, ima i onih koji mogu i hoće pomoći. Nekada treba samo pokucati na prava vrata. Tko traži, nađe. Dakle, ne ustručavajte se pisati na adresu HUPT-a.

Sve želje nisu ostvarive, ali mnoge jesu!

(mit)



GODIŠNJA SKUPŠTINA HUPT-a

Statutom HUPT-a predviđeno je da se Skupština održava jednom godišnje. Ove godine planiramo spojiti, već pomalo tradicionalno, i Skupštinu i radni vikend i druženje. Imamo u planu ostvariti ove sadržaje sa što brojnijim odazivom članova i suradnika u Novom Vinodolskom, Hotel LIŠANJ, od 11. do 13. listopada 2002. Molimo članove da nam se što hitnije, a najkasnije do 20. rujna o. g. jave na adresu HUPT-a.

Uvjeti puta i boravka su kao i do sada:

- ☞ svi tetraplegičari imaju pravo na osobnog pratioca
- ☞ HUPT snosi troškove puta i smještaja
- ☞ Osobe s tetraplegijom, koji sami nisu u mogućnosti riješiti pitanje pratnje, mogu se javiti u HUPT pa ćemo zajednički pokušati pronaći rješenje
- ☞ Osobe s paraplegijom imaju pravo na pratioca samo u iznimnim okolnostima.

(mit)



SUSRET VETERANA

U međusobnim kontaktima nas »vječnih i neuništivih« a već pomalo i vremenšnih rodila se ideja/potreba da se upriliči jedan

susret osoba s para i tetraplegijom koji su prešli 25 godina para/tetraplegikovanja. HUPT na sebe preuzima sve organizacijske poslove, ali smo otvoreni prijedlozima i idejama sudionika. Za sada, kao inicijalno, predlažemo sljedeće:

1. Susret će se održati prigodom obilježavanja Međunarodnog dana invalida od 30. studenoga do 1. prosinca o. g. u Zagrebu.

2. Na susret su pozvani sve osobe s paraplegijom i tetraplegijom koji su od svoga stradanja do ove godine ispunili tu »zahtjevnju kvotu« od 25 godina para/tetraplegikovanja.

3. Susret ćemo ostvariti u prikladnom objektu i u prostorima s osmišljenim programom.

4. Bilo bi od velikog značaja za nas sadašnje i buduće osobe s para/tetraplegijom da se mi koji imamo poveliko iskustvo potrudimo u pisanom obliku ostaviti određeni trag te ujedno, kao svjedočanstvo prošlog vremena, iznesemo – kroz svoje životne priče, htijenja i nadanja – projekciju želja i viziju budućnosti. Možda se ovo čini prezahtjevan projekt, međutim, molimo sve potencijalne sudionike da se ne ustručavaju napisati nekoliko kartica teksta. Ukoliko postoji potreba diskretnog prava na anonimnost, a zašto ne? Dovoljno je određeni tekst potpisati nekim pseudonimom i poslati ga na adresu HUPT-a. Svi će tekstovi biti tehnički obrađeni, ali će duh poruka biti zadržan. Čvrsto vjerujemo da ćemo ovim načinom ostvariti štiva koja će se, objavljena u jednoj knjizi, zasigurno rado čitati, a možda se tu nađe i predložak za scenarij budućeg filma, filma kakav naša kinematografija još nije proizvela (za razliku od mnogih zemalja Zapada). Nemojmo smetnuti s uma da smo svojevrsni pioniri na mnogo područja djelatnosti osoba s para/tetraplegijom te da smo prošli u povjesti neponovljivo strahotnu životnu školu.

Pozivamo da nam se jave svi zainteresirani kako bismo na vrijeme mogli organizirati smještaj, možda prijevoz i sve što prati jedan sadržajan susret. Ujedno Vas molimo da nam predložite koga bismo pozvali u svojstvu uzvanika, prijatelja, stručnjaka, a posebno roditelja i bliskih



srodnika koji su oslonac naše dugovječnosti i kakvoće življenja. Podrazumijeva se da ovo neće biti strogo zatvoren krug ljudi, a, osim toga, poruke s ovog skupa otići će na mnoge resorske adrese s ciljem da se postigne veći senzibilitet prema osobama koje dožive ozljede kralježnične moždine te da se ostvari jedinstveni model rehabilitacije.

Napomena za benevolentnije i hitrije na peru

Ne želimo inicirati još jednu anketu, već Vam navodimo nekoliko neobvezujućih sugestija kojih bi se mogli pridržavati u faktografiji i stiliziranju svojih životnih priča. Primjerice: bilo bi dobro da se napiše koja riješ o načinu stradanja, potom liječenja i rehabilitacije, zatim povratak u obiteljsku i radnu sredinu ili neki drugi smještaj... Neprijeporno je da smo svi mi doživjeli mnogo nelagodnosti, ali i raznih humorističnih zgoda i nezgoda. Možda pojedinci imaju ideje koje još nikome nisu povjerili. Možda neki među nama žive živote s prevelikim uplivom bližih srodnika i šireg okruženja... Sve u svemu, sami birajte teme i dileme i dajte si malo truda u nastojanju da mijenjamo ovaj svijet, jer ne možemo očekivati od nijednog društvenog subjekta da se prema nama postavi na primjeren način ukoliko stojimo skrštenih ruku u zapečku nerijetko tzv. »invalidskog carstva«.

Ono što bi nas posebno zanimalo to su tekstovi naših prijatelja, srodnika i raznih stručnjaka koji su godinama nazočni pri našoj sudbini, no njihov, recimo literarni, prilog nije uvjet za poziv. Jednostavno, računajmo s nama dragim osobama na ovom susretu.

Ukoliko netko ima poznanika ili prijatelja koji su također 25-godišnji veterani para/tetraplegikovanja, a nisu članovi HUP-T-a, obavezno nam pošaljite njegovu adresu, jer želimo podijeliti radost druženje i s njima. Da se ne iznenadite, budući da smo surađivali s mnogim kolegama i izvan Hrvatske, svakako će se na okupu naći – nadamo se – poneki reprezentant »stare garde«.

◆ ◆ ◆ PRIMJERI DOBRE PRAKSE

Lift u Ministarstvu zdravstva nije postojao pa smo se morali »kičmatransom« transportirati po vrlo strmim stepenicama.



Rampa pred Saborom

Djelatnici Ministarstva uvijek su nam bili na usluzi i vrlo dobrohotni, no istovremeno su uvidjeli problem koji se može riješiti dizalom. Bilo je to ne malo iznenađenje za našu Predsjednicu kad je došla u Ministarstvo na potpisivanje Ugovora o financi-



Lift u Ministarstvu



ranju godišnjeg programa, jer radi se doista o primjeru dobre prakse. Ukoliko netko ima potrebu, može bez građevinskih prepreka otići u Ministarstvo zdravstva, Ksaver 200a.

I to nije sve.

Iznenadjenje ugodno na ulazu u Sabor: rampa!

Koliko čestitamo svima kojima pripadaju zasluge za ostvarenje pristupačnosti Ministarstva zdravstva i Saboru, toliko zahvaljujemo na razumijevanju potreba osoba koje se kreću u invalidskim kolicima.

(mit)

◆ ◆ ◆

ZAŠTO NITKO IZ MINISTARSTAVA I REHABILITACIJSKIH CENTARA NIJE DOŠAO NA PROMOCIJU KNJIGE »DA, TI TO MOŽEŠ«

Knjiga »Da, Ti to možeš« prijevod je američkog vodiča za osobe koje su doživjele ozljedu kralježnične moždine i za posljedice imaju para/tetraplegiju. U svojim traženjima sredstava za tisak ove knjige navodili smo da je ona vodič za osobe s para/tetraplegijom i koristan priručnik za mnoge profesionalce koji se bave rehabilitacijom ovakvih ljudi. Budući da znamo da u RH nema spinalnog centra (čast zalaganju i trudu ljudi u Varaždinskim toplinama) i da zapravo vrlo mali broj stručnjaka poznaje problematiku osoba koje žive s para/tetraplegijom, bila nam je želja da svima njima darujemo knjigu i na taj način približimo sve ono što je nužno znati ako se dolazi u kontakt s osobama s para/tetraplegijom. Desetak dana prije promocije poslano su pozivnice svim rehabilitacijskim centrima i Ministarstvima koji bi trebali biti uključeni u interdisciplinarni proces rehabilitacije osoba koje dožive ozljedu kralježnične moždine. Dan promocije određen je za 3. srpnja 2002.

Znamo da je početak godišnjih odmora, ali ipak većina ljudi ide na GO iza 15. srpnja. Znamo i da većina njih treba doći do Zagreba iz raznih rehabilitacijskih centara. Ali znamo da svi, ama baš svi, u ovoj Državi troše sredstva na mnogo manje

bitne događaje. Ne znam kako se ocjenjuju kriteriji u takvim ustanovama za odlazak na skupove, ali da ocjenjuju ispravno, npr. iz Ministarstva zdravstva, svakako bi netko došao, tim više što su polovinu ove edicije oni i financijski pomogli. Vrijeda da, primjerice jedan ministar ide na puštanje u pogon kombi vozila pristupačnog za osobe s invaliditetom a da ignorira manifestaciju koja »pušta u pogon« kudikamo trajniju vrednotu od cestovnih taljiga.

Liječnik – koji je osvjedočeni prijatelj invalida – prim. dr. Jordan Dimanovski potrudio se prevesti ovu knjigu, prim. dr. Gojko Buljat ocijenio je da je vrijedno da promovira ovu knjigu i kaže kolika je važnost ove knjige na našem području. A iz rehabilitacijskih centara niti glasa, osim prim. dr. Ivana Đidića koji je barem čestitao i ispričao se da ne može doći.

Zar su naši rehabilitatori toliko puni znanja? Ili misle da je iz ovog područja sve znano?

U svakom slučaju rado ćemo im darovati primjerak knjige, jer bismo željeli da se mi, kao osobe s para/tetraplegijom, ne pojavljujemo u rehabilitacijskim ustanovama ili bilo kojoj instituciji a da se na nas gleda s visoka i iz neznanja.

Navedimo kao usput neke pojavnosti kojih ne bi bilo da su odgovorne osobe bolje upoznate sa sadržajem »Da, Ti to možeš«. Na primjer: samokateteriziranje, u svijetu prisutno 40-tak godina, a u mnogim našim zdravstvenim ustanovama izaziva čuđenje. A što tek mogu reći o svojim iskustvima same osoba s para/tetraplegijom kad se nemaju gdje i sa čime iskateterizirati, kad ne mogu ući u sanitarne čvorove zdravstvenih i inih institucija, kad nemaju čak ni dovoljno prostora da pored svoje postelje mogu ostaviti invalidska kolica... ? Moglo bi se nabrajati u nedogled. Sve ono što nakon ozljede osobe s para/tetraplegijom moraju proživljavati možemo i moramo promatrati kritički – ne i kritizerski; a u tom nastojanju od neprocjenjive je vrijednosti »Da, Ti to možeš«.

Manda Knežević

◆ ◆ ◆



PISMA IZ RIMA

LEGENDA

Stara rimska legenda o vučici koja je othranila dvojicu dječaka Romula i Rema – osnivače grada, jer ga osnovaše, što nije mistično, 753. god. p. n. e. – priča se ispočetka svake godine milijunima turista koji posjećuju vječni grad Rim. I ma koliko izgledala glupa i nevjerovatna, ista priča je zapravo misterija ljudskog genija. Iza nje krije se tajna čovjeka o stjecanju znanja i navika, tajna izgrađivanja ljudske prirode. Jer sve što odgoji vuk mora imati vučju ćud. U toj igri odrastanja čovjek nije izuzetak. Čak ni rođena braća. Prema istim okrutnim pravilima i oni postaju jedan drugom »Homo homini lupus« (Čovjek čovjeku vuk). Ili kako naš čovjek zna uz to reći: »S kim si, takav si«.

i čudesne napitke, mirise, nakit, kao i sav ostali luksuz kakav si ne mogu priuštiti ni mnogi dolarski milijarderi današnjice. Uz pomoć Jupitera i Marsa, ognja i mača, pokorili su sve narode starog svijeta, opljačkali sve živo i mrtvo da bi izgradili ovaj grad. Danas su svi fini, ali nikom na pamet ne pada da ukradeno vrati. Egipatski obelisci ili raskošni grčki mramorni stupovi po trgovima, zlato i srebro mnogih naroda ugrađeni u bazilike, mnogobrojni skupocjeni umjetnički eksponati po raskošnim muzejima samo su djelić tog neizmjernog ratnog plijena kojim se diče, a koji još uvijek zadivljuje oči milijuna turista u Rimu, Vatikanu ili Veneciji.

Tragovi talijanske genijalnosti neizbrisivi su na području prirodnih i društvenih nauka, a posebno u graditeljstvu i umjetnosti, što je vidljivo na svakom koraku.



Naši na audijenciji kod Pape

SUVREMENOST

Dolazak u četveromilijunski Rim znači neprestano susretanje sa suvremenosti i prošlosti. Tu se na svakom koraku pronalazi mediteranski šarm protkan senzibilnošću i nonšalancijom. Drevni antički grad odakle su moćni carevi-plubožanstva od 146. god. p. n. e. počeli vladati svijetom – današnjim Sredozemljem. Prije više od dva milenija tu su poznavali raskošna jela

Drevne raskošne palače, kazališta i borišta, maštovite fontane po širokim trgovima, hortikulturalna parkovna umjetnost, virtuozne mramorne skulpture, čarobni mozaici od stotina vrsta najskupocjenijeg mramora, očaravajuće boje najvećih majstora kista u povijesti čovječanstva, muzika, sport....

Ovo više nije glavni grad svijeta i zapadne civilizacije. Ali zato, iz Rima se njime vlada



na jedan suptilniji i rafinirano-profinjeniji način. Tu se ne dovode, kao nekad, robovi uz pomoć biča. Ona najstrašnija rimska sprava za mučenje, razapinjanje na križ, danas je u posve novoj funkciji. Iza nje krije se neiscrpni zlatni rudnik koji osigurava kontinuirano pritjecanje bogatstva. Iz grada-države, Vatikana, vlada se dušama više od milijardu ljudi, više nego je to uspjelo carevima. Radi spasa duše u Rim godišnje pristižu deseci milijuna ljudi. Vjerski turizam basnoslovni je biznis, za naše prilike nevjerovatan, bez kog je teško zamisliti suvremenu Italiju. On osigurava obilne prihode i državi i crkvi.

TRENDOVI

Za sve koji žele biti u trendu, u glavnom gradu Italije imaju priliku. Prometna gužva je impresivna, međutim sve uspješno funkcionira. Ukoliko pak što »zašteta« policajac je tu da stavi stvari na svoje mjesto. To je najčešće uobičajena svađa temperamentnih Talijana kojoj ponekad i nije potreban poseban povod. Auti, motori svih mogućih japanskih i svjetskih marki, boje i dizajna, sve je tu, kao na dlanu: Giorgio Armani, Antonio Fusco, Valentino, Bvlgari ... Čovjek može samo napasati oči gledajući prekrasne stvari i nevjerovatne kolekcije po izlozima ili pak lijepe žene, koje ih nose. Ja se uvijek ispočetka divim i mladim zgodnim curama što se popikavaju hodajući u štiklicama s petama od 20-ak centimetara. Kako samo vješto hodaju u tome. Hvata me zima pri pomisli da bi neka od njih mogla pasti i slomiti vrat. A onda: eto ti ga – na – evo je uz nas u kolicima. Ne, takve stvari neću gledati, štetno je i zbog novčanika.

PRIJATELJ

Tražim, baš ovdje u Rimu, prijatelja iz Varaždinskih Toplica – Konstantina. Baš u njegovu domu zadnje pivo popio sam prije mjesec i nešto dana. Liječili smo se u istim kupeljima, doduše u nekim drugim vremenima i uz različite fizioterapeute. Ako ih je uopće bilo. Njega su Zagorci uspjeli postaviti na noge. Mene još nisu, ali koja vajda od toga?

Rimski car Konstantin Veliki 313. god je priznao kršćanstvo. Bio je to nesumnjivo jedan od najznačajnijih događaja u povijesti i razvoju naše civilizacije. Pokušajmo zamisliti u što bi danas svijet ovog Globusa vjerovao da nije bilo njega? Teško je to reći, ali sigurni smo da bi mnogi još uvijek kršćane trijebili, k'o uši! Ne bi bilo ni Pape ni ruskog patrijarha, ni inkvizicije, ni Martina Luthera... Svijet bi bio siromašniji za mnoga dostignuća i događaje, lijepe ili one ružne. Tko, dakle, zna kakav bi svijet izgledao sada, da naši Zagorci nisu uspjeli okrpati i izliječiti Kostu? Strah me je čak i zamisliti popove kako rade »na crno«, a općinske inspekcije im udaraju globe samo zato što ih je netko otkucio zbog prevelike pokore ili što su nekom krstili djecu.

Taj naš zajednički prijatelj iz Varaždinskih Toplica učinio je veoma hrabru i nepojmljivu stvar za što mu trebaju biti zahvalni kršćani cijeloga svijeta: Istoka i Zapada, kao i reformirani i oni kojima reformacija samo što nije pokucala na vrata. Zagorci, koji su ga liječili, zahvalili su mu se time što su u toplicama podigli birtiju s njegovim imenom, da imaju gdje »iti na gemište«.

GURACI

Unatoč tome što na svijetu ima puno dobrih ljudi, još uvijek je prije izuzetak nego pravilo, da se svijet otima za invalida. Prvenstveno – tu se misli na najteže, i kad nije u pitanju borba za oporuku. Ipak, doživio sam nešto slično baš u vječnom gradu.

Sve vrijeme boravka uživao sam svesrdnu pomoć ljubaznog bračnog para iz Čakovca. Međutim, jedno jutro pojavilo se nepredviđeno mnogo novih osoba koje su željele gurati nas u kolicima. Nažalost, svima nismo mogli ugoditi.

Bio je to dan audijencije kod Pape. Mi u kolicima imali smo prednost. Jedino smo mi imali privilegiju da dođemo do Sv. Oca. I osobe u pratnji. Ostali su taj događaj mogli samo pratiti dalekozorom. Ali, švercati se može samo jedan. Eto, zato nas, ponekad, ljudi malo više vole.



DJEČAK

Postoje oni trenuci u životu kad prejake emocije dolaze same po sebi. Trenuci kad se osjećaš divno, a onda odjednom sve pukne i – nestane poput mjehurića od sapunice.

I dok sjedim u kolicima, na vrhu stepeništa ispred goleme bazilike Sv. Petra, na koji metar udaljenosti od poglavara rimokatoličke crkve, uživam u prekrasnom sunčanom danu i neviđenom spektaklu iz snova. Ne, ne sjedim negdje u zapečku. Naprotiv. Bolje mjesto, da sam želio, ne bih mogao izmisliti. Pozadi stotine TV kamera, fotoreportera... dolje sto tisuća ljudi iz cijelog svijeta. Mnogi među njima morali su se godinama puno odricati i štedjeti da bi stigli ovamo. Posvuda urnebes. Glazba upotpunjuje atmosferu.

Uza me sjedi u kolicima mali crnomanjasti šestogodišnji dječak. Talijansko dijete rođeno bez ruku i nogu. Njegova baka u pratnji; pokazuje tekstove i snimljeni CD s pjesmama koje je malac snimio sa željom da to pokloni Papi... Kao i nebrojeno puta dosad, priroda se i tu poigrala sudbinom. Oduzela je dječaku udove, ruke i noge, ali mu je podarila pjevački talent. Dijete je dodatno obdarila i lijepim glasom... Pa razmišljam vjerujući da svaki čovjek ima u sebi nešto vrijedno i lijepo. Svatko ima neku neotkrivenu sposobnost, neki skriveni talenat... Kod ovog dječaka otkrili su čarobni glas, možda čak genija, novog Pavarottija.

Dok sam gledao taj brižno i s ljubavlju opremljen CD malog susjeda, zapazio sam sreću u njegovim očima. Pravu-pravcatu sreću.

Uvjeren sam da nešto više od toga zapravo i ne postoji.

AMERIKA

Uzor vjere traži se na izvoru.

Preko, nasuprot nas, na audijenciji skupljena biskupska i nadbiskupska svita. Među njima i 13 Amerikanaca. Njihov boravak u Rimu povezan je uz lanac seksualnih skandala koji potresaju katoličku crkvu u SAD. Čak 83 svećenika i Čikaški biskup pred javnošću primorani su skinuti maske.

Dok su tisuće majki i očeva pred njima ispovijedali svoju vjeru, ovi su im iza leđa silovali i napastovali djecu.

Postidio sam se što sam morao prevaliti 1100 km puta, pa da bi na jednom ovakvom mjestu susreo odvjetnike tih moralnih i crkvenih nakaza.

Pitao sam se što ja uopće tu tražim i predstavljam. Poželio sam da kolica ispod mene polete ili potonu u zemlju od srama. Nije išlo ni jedno ni drugo. Svoju skromnu ulogu morao sam odigrati dostojanstveno, do kraja. Bio sam tek statist, ili još manje od toga. A oni – oni su bili i ostali veliki glumci u vrhunski izrežiranoj paradi. Otkle je to mogla znati ona gomila tamo dolje, ispod nas? U Rimu su svi Rimljani. Tko misli na Ameriku?

AUDIJENCIJA

Stišćući slabašnu ručicu osamdesetdvo-godišnjeg starca, učini mi se da je snaga i moć negdje drugdje. Negdje duboko u nama ili izvan, možda ispod kupole Sv. Petra ili u onom narodu dolje. Išćem sličnost, ali i razlike između sveca i čovjeka, onu tanku nevidljivu granicu koja je negdje skrivena.

Malo jači povjetarac koji bi puhnuo s Mediterana srušio bi nas obojicu. I Ivan Pavle Voytila i ja živimo od dobrote drugih ljudi, zavisimo od tuđe pomoći. Ali nas to ne sprječava da svatko radi svoje zadaće – onoliko koliko to mogućnosti dozvoljavaju.

Negdje živi duh koji iz ono malo kosti i mesa, od čega smo sklepani, izvlači tu sićušnu snagu.

Sreća je individualna. U Božjoj providnosti. Ako ništa, sreća je već u samom tome što nam se pruža šansa da se mogu boriti. Za svaki dan života. Uvijek ispočetka. Baš to. Obojica.

Posvuda oko nas glamurozno okruženje, do tančina ispunjeno protokolom, što impresionira svojim perfekcionizmom, nerijetko čak zbunjuje. Prolazim i zuji mi kroz glavu, koliki bi ne znam što dali da su na ovom mjestu?

U Pont. max. I. P. II. prepoznajem visoke godine svog pokojnog oca, koji je cijelu noć putovao da bi mu dao svoj pozdrav





Predsjednica s članstvom u jednoj od bazilika

na sličnom susretu, na zagrebačkom hipodromu. Papa je karizma, ali i čovjek, isto kao Vi ili ja, isto kao i onaj svećenik jedne druge vjere kojemu sam jednom davno išao pomoći i postao invalid.

OČE NAŠ

»Kad oči vide ono što nikad nisu vidjele, tada i srce misli ono što nikada nije mislilo« – danska poslovice.

Moja najveća želja da u Rimu izmolim Oče naš je ispunjena. Molio sam Boga, NE da prohodam, već da ne crkne bus kojim smo došli ovamo. Trag na putu dužem od tisuću kilometara, iza nas, nije bio od svete vode. Nije to bilo ni sveto ulje. Iz motora je sve vrijeme istjecalo van, po asfaltu, gorivo. Naravno, putnici nisu znali, za tu opasnost. Stari engleski autobus, jedini u Hrvata namijenjen invalidima, mogao je svakog trenutka planuti i postati jureći krematorij. Od dijela HUPT-a, u domovinu su mogli vratiti tek ostatke kolica i šaku pepela. A što se naših duša tiče, što bi s njima bilo – to je posebna priča, koju bih sad preskočio.

Ova želja mi je uslišena. Svećenik, kojega bi zbog njegovih šoferskih vještina sigurno primili u »Čazmatrans«, potvrdio se i kao snalažljivi mehaničar. Riješio je problem slomivši komad auto-antene koju je presvukao komadom plastičnog crijeva urinske vrećice. Poslije dosta peripetija time je zamijenio puknutu cijev za dovod goriva. Da sve

bude 100-posto sigurno, tijekom vožnje izmolili smo nekoliko krunica i Zdravo Mariju i – evo nas, hvala Bogu, svi smo sad živi i zdravi u Buzetu, Zagrebu, Bjelovaru, Bizovcu, Vrbovcu, Samoboru...

Druga moja želja još je u postupku realizacije i nije osobna. Nakon rukovanja s Papom Wojtilom molio sam Boga da nam tog istog Papu preseli za stalno u Zagreb. Pitat ćete – Otkud to? Evo odgovora: Isus Krist nije bio ni Talijan ni Hrvat. Osim toga nikad nije ni vidio Rima. Da sve bude još gore, Rimljani su ga razapeli, a mi, Hrvati, premda nas ima i bedastih, nikada ne bismo napravili takvu glupost. Dakle, ne vidim razloga zašto bi Papa morao živjeti isključivo u Rimu. Zašto ne bi mogao u Zagrebu, Karlovcu, Varaždinu, Gospiću ili Virovitici ili u Dubrovniku ili... Uostalom, kad se već hvalimo da smo oduvijek »Sanitaria cristianitatis« (Predziđe kršćanstva), zašto ne bismo uzeli Papu na dohranu? Efekti takvog dobitka



Papa ide prema svom postolju



brzo bi se osjetili. Narod bi manje psovao i više se molio, smanjili bi se poroci, likvidirali bismo nezaposlenost, turistička sezona produžila bi se automatski s 3 na 12 mjeseci, a, umjesto 3, u Hrvatsku bi dolazilo 20-ak milijuna turista godišnje. Da vidi Njegovu Svetost!

Kad bi Bog uslišio tu želju za moj narod, o trećoj želji ne bih ni razmišljao. Pogadate, to je da, dok dlanom udarim o dlan, da dobijem ta prokleta kolica od 13,5 tisuća kuna, koja tek trebam dobiti, i da im kažem: »Arrivederci«.

SV. LEO

Dok smo, kao muhe bez glave, lunjali gradom, zaplešu odjednom kolica mog imenjaka, koji zape za neku kvrgu. Nakrivi se k'o mladi mjesec te poče kliziti iz sjedala. I dok se još držao »zubima za zrak«, reče uplašeno: »Pomozi, padam!« Viknem odmah, k'o divljak: »Aiuto, signore!« (Pomozite, gospodine!). I, srećom, odmah priskoči stari gospodin Talijan i spasi mog druga policajca. I učini se da je sve završilo bez posljedica, međutim, ipak nije. Dolje, na pločniku, ležala je papirnata vrećica. U njoj keramička statua. Pogledasmo, ali bilo je prekasno: Sv. Leopold Mandić slomio je vrat. Čista kvadriplegija, što bi rekli doktori. I dok sam glavu držao u jednoj, a tijelo u drugoj ruci, Ivek pogleda i mene

i sveca, a onda polako produži pogled prema kanti za smeće. A meni se ipak učini da nije još trenutak za karmine.

Priča se nastavlja u autobusu.

Pri brzini od 120 km/h začuli smo lošim razglasom dobar glas vozača-svećenika Drageca. »A sad, dragi moji« – reče velečasni – »povadite krunice, sličice i ostale svete stvari koje ste kupili, da ih blagoslovim.«

I tako on, držeći čvrsto rukama volan i obilazeći šleper talijanske registracije, izrecitira čarobne riječi i blagoslovi usput i teškog bolesnika u mojoj torbi – slomljen kipić Sv. Leopolda Mandića. A uz nešto mog truda i malo ljepila, operacija je uspjela i kod kuće se glava Sveca opet našla na ramenima. Leo – kako ga od milja zovem – sad drži počasno mjesto iznad mog televizora, odakle se smješka i svaki dan me zahvalno gleda. Meni se pri svakom međusobnom pogledu učini da je to prvi naš hrvatski svetac kvadrica, koji je uz pomoć jednog bivšeg policajca, te po jednog novinara i mladog popa vraćen u domovinu.

Piše:

Ivo BUKOVAC



Duhoviti Bukovac s duhovnim Woytilom



Tragom posuđenih članaka

Prenosimo članak objavljen na stranicama NC State University, The Center for Universal Design

NAČELA UNIVERZALNOG DIZAJNA

Univerzalni dizajn

Dizajnirati proizvode i okoliš kako bi bili u najvećoj mjeri uporabljivi svim ljudima, bez potrebe za prilagodbama ili nekim posebnim dizajnom.

Autori – radna grupa sastavljena od arhitekata, industrijskih dizajnera, inženjera i dizajnera okoliša – zajedničkom su suradnjom došli do dolje navedenih Načela univerzalnog dizajna, koji trebaju poslužiti kao vodič prilikom oblikovanja okoliša, proizvoda i komunikacija.

Ovih sedam načela mogu se primijeniti prilikom ocjenjivanja postojećeg dizajna, vodiča u procesu dizajniranja, te edukacije kako dizajnera, tako i potrošača o značenju uporabljivijih proizvoda ili okoliša.

Načela univerzalnog dizajna su ovdje prikazana na slijedeći način: naziv načela, sažeta i lako pamtljiva bit načela, definicija načela, kratki opis primarnog naputka za dizajniranje i vodič, te popis ključnih elemenata koji se trebaju primijeniti prilikom dizajniranja, a koji se vežu uz određeno načelo.

Važno: ova Načela univerzalnog dizajna odnose se samo na opće uporabljiv dizajn, dok postupak dizajniranja uključuje više od same brige za uporabljivošću. Dizajneri moraju uključiti prilikom svog procesa dizajniranja i ostale čimbenike, kao što se ekonomska isplativost, tehničke karakteristike, kulturološke, spolne razlike, kao i brigu za okoliš. Načela univerzalnog dizajna daju upute kako na bolji način integrirati značajke koje su zajedničke čim većem broju korisnika. Sve upute ne moraju biti primjenjive kod svih vrsta dizajna.

Prvo načelo: nepristrana mogućnost korištenja

Dizajn je tako napravljen da ga mogu koristiti i kupiti osobe s različitim mogućnostima.

Upute

- Osigurati jednak način korištenja za sve korisnike: identično gdje god je to moguće, slično kad nije.
- Izbjegavati segregiranje ili stigmatiziranje bilo kojeg korisnika.
- Briga za privatnost, sigurnost i zaštitu mogu biti za sve korisnike jednaka.
- Dizajn treba napraviti atraktivnim svim korisnicima.



Drugo načelo: fleksibilnost kod korištenja

Dizajn treba imati mogućnost prilagodbe širokom spektru različitih sklonosti i mogućnosti.

Upute

- Treba biti osigurana mogućnost izbora načina uporabe.
- Treba omogućiti mogućnost pristupa i uporabe i za desnjake i ljevake.
- Treba prilagoditi dizajn prema mogućnostima korisnikâ i njihovoj sposobnosti točnog i ispravnog rukovanja.
- Treba osigurati prilagodbu korisnikovom tempu.

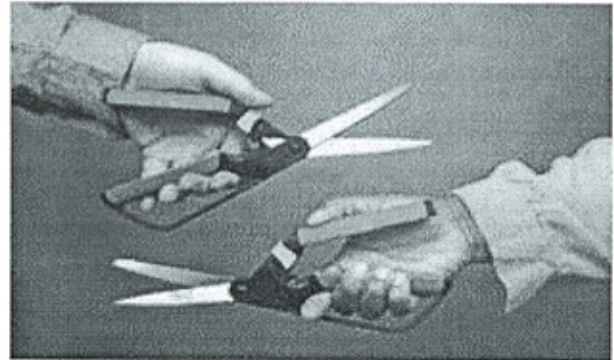

Treće načelo: jednostavna i intuitivna uporaba

Dizajn mora biti lako razumljiv, bez obzira na korisnikovo iskustvo, znanje, vladanje jezikom ili trenutačnom razinom koncentracije.

Upute

- Eliminirati nepotrebnu složenost.
- Treba biti dosljedan s korisnikovim očekivanjima i intuicijom.
- Treba se prilagoditi širokom spektru pismenosti i znanja jezika.
- Informacije se nižu prema važnosti.
- Treba omogućiti djelotvornu pomoć i povratnu informaciju tijekom i po svršetku posla.

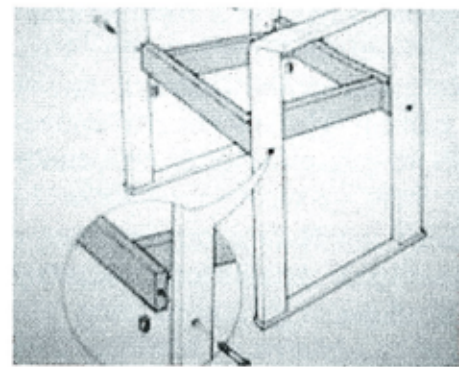

Četvrto načelo: uočljive informacije

Dizajn treba davati korisniku potrebne informacije, bez obzira na stanje njegovih osjetila ili uvjete okoliša.

Upute

- Treba rabiti razne vrste izražaja (slikovne, glasovne i taktilne) kod postojanja opsežne prezentacije bitnih informacija.
- Između bitnih informacija i njihovog okruženja mora biti osiguran adekvatan kontrast.
- Treba omogućiti maksimalnu čitljivost bitnih informacija.
- Treba razlikovati elemente na način na koji oni mogu biti opisani (tj. trebaju tako biti napravljeni da na jednostavan način daju smjer ili uputu).
- Treba osigurati kompatibilnost s nizom tehnika ili uređaja koji koriste ljudi s teškoćama pri osjetu.

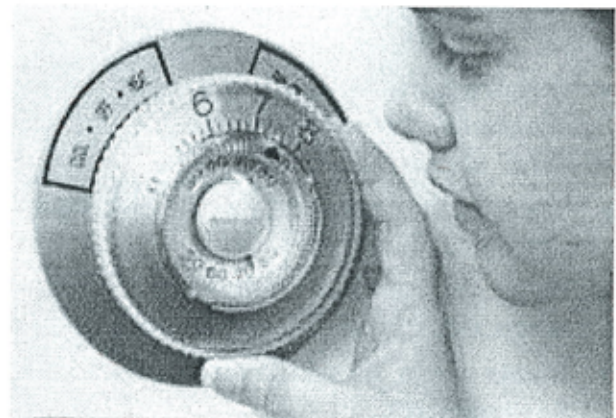

Peto načelo: Toleriranje pogreške

Dizajn mora biti takav da se opasnosti svedu na minimum, te da se onemogućće posljedice slučajnog ili nenamjernog djelovanja.

Upute

- Elementi trebaju biti postavljeni na taj način, kako bi se na najmanju moguću mjeru svela opasnost i pogreške: najkorišteniji elementi; najpristupačniji; eliminirani opasni elementi, izolirani ili pokriveni.
- Osigurati upozorenja na opasnost ili mogućnost pogreške.
- Osigurati zaštitne elemente.
- Onemogućiti nesvjesne postupke u zadacima koje traže punu koncentraciju.

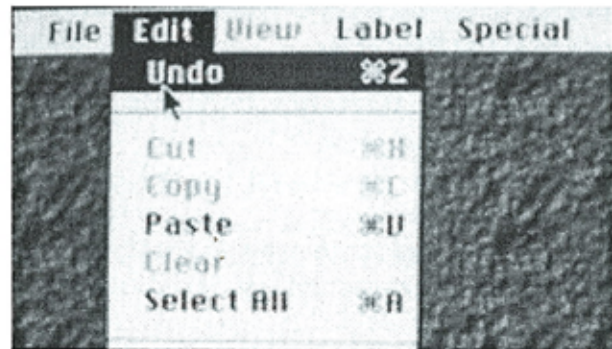

Šesto načelo: nizak fizički napor

Dizajn treba biti takve vrste da ga se može koristiti djelotvorno i ugodno, s najmanjim mogućim naporom.

Upute

- Treba izbjegavati situacije kad korisnikovo tijelo nije u neutralnom položaju.
- Napor za izvršenje neke radnje mora biti sveden na razumnu mjeru.
- Ponavljanja treba svesti na minimum.
- Trajne fizičke napore treba svesti na minimum.

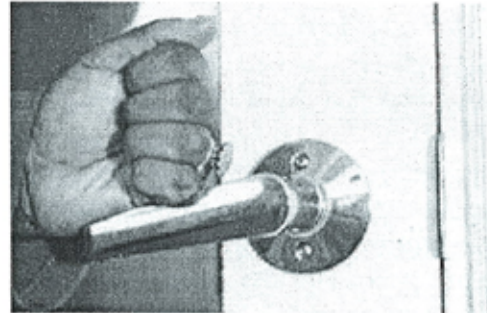

Sedmo načelo: mjere i prostor za pristup i uporabu

Valja osigurati mjere i prostor za pristup, dohvat, rukovanje, i uporabu bez obzira na dimenzije korisnikovog tijela, njegov položaj ili mogućnost mobilnosti.

Upute

- Treba biti osigurana dobra preglednost prema važnim elementima, kako sjedećim, tako i hodajućim korisnicima.
- Mora se omogućiti ugodan dohvat za sve sjedeće ili hodajuće korisnike.
- Treba postaviti rukohvate različite visine i veličine.
- Mora se osigurati podesan prostor za pomoćna sredstva ili za pomoć druge osobe.



Sastavljeno od zagovaratelja univerzalnog dizajna, navedenih abecednim redom: Bettye Rose Connell, Mike Jones, Ron Mace, Jim Mueller, Abir Mullick, Elaine Ostroff, Jon Sanford, Ed Steinfeld, Molly Story, and Gregg Vanderheiden.

Inačica 2.0 - 1. IV 1997.

Sredstva su uglavnom dobivena od: The National Institute on Disability and Rehabilitation Research, U.S. Department of Education.

© Copyright 1997 NC State University, The Center for Universal Design





Prenosimo članak objavljen na stranici
cama <http://www.independentliving.org>

STVARNE ČINJENICE O INVALIDITETU I »KVALITETI ŽIVOTA«

Sastavljeno u travnju 1999. god. od *Not Dead Yet* u suradnji s dr. Carol J. Gill.

Da su samo Kevorkian i ostali pročitali znanstvenu literaturu prije no što su odlučili kako je razumno umrijeti kad se jednom dođe u stanje teškog invaliditeta!

- 86% tetraplegičara s visokom ozljedom kralježnice ocijenilo je svoju kvalitetu života prosječnom ili iznad prosječnom. Samo je 17% njihovih liječnika u hitnoj službi, medicinskih sestara i tehničara mislilo kako će imati prosječan ili iznad prosječan život ako oni postanu tetraplegičari (K. A. Gerhart i drugi, *Annals of Emergency Medicine*, 1994, broj 23, 807–812).
- Nije se našlo razlikâ u ocjeni životnog zadovoljstva, frustracija u životu ili raspoloženju između 190 osoba s fizičkim invaliditetom i 195 »zdravih« osoba (P. Cameron i drugi, *Journal of Consulting and Clinical Psychology*, 1973, broj 41, 207–214).
- Kod osoba koje su paralizirane uslijed ozljede kralježnične moždine trajanje invaliditeta je u pozitivnoj vezi s prihvaćanjem invaliditeta. Pri tom, težina invaliditeta ne igra ulogu u prihvaćanju života s invaliditetom (F. Woodrich i J. B. Patterson, *Journal of Rehabilitation*, 1983, srpanj – rujan, 26–30).
- 60% paraplegičara tvrdi kako se pozitivnije osjeća prema sebi samima nego prije ozljede (C. Ray i J. West, *Paraplegia*, 1984, broj 22, 75–86).
- Razgovori i testovi obavljani s 133 teško pokretne osobe s invaliditetom otkrivaju kako nema razlike između njih i osoba bez invaliditeta u pogledu prosudbe psihosocijalnih pravila. U jednoj drugoj studiji nije pronađena bitnija razlika između osoba s težim invaliditetom (koje trebaju kretanje u kolicima i svakodnevnu pomoć druge osobe) i osoba bez invaliditeta prilikom utvrđivanja kvalitete

života (R. Stensman, *Scandinavian Journal of Rehabilitation Medicine*, 1985, vol. 17, 87–99).

- U studiji koja se bavila ispitivanjem zadovoljstva u životu kod tetraplegičara manje od trećine onih koji koriste respirator izrazilo je nezadovoljstvo svojim životom. Ima dokaza kako je razina životnog zadovoljstva viša kod osoba koje su imale više vremena za prilagodbu na svoj invaliditet (J. R. Bach i M. C. Tilton, *Archives of Physical Medicine and Rehabilitation*, 1994, vol. 75, 626–632).
- Sa stajališta depresije, pacijenti s ozljedom kralježnice koji se nalaze na rehabilitaciji slični su općoj populaciji. Međutim, bolničko osoblje stalno precjenjuje razinu depresije kod pacijenata (L. A. Cushman i M. P. Dijkers, *Archives of Physical Medicine and Rehabilitation*, 1990, broj 71, 191–196).
- Tri četvrtine osoba s ozljedom kralježnice ocijenilo je svoju kvalitetu života dobrom ili izvrsnom. Razina ozljede ne čini razliku, no osobe koje koriste respirator cijene svoju kvalitetu života višom od onih koji ga ne rabe (G. G. Whiteneck i drugi, *Rocky Mountain Spinal Cord Injury System Report to the National Institute of Handicapped Research*, 1985, 29–33).
- Stariji paralizirani veterani su ocijenili kako je kvaliteta njihovog života viša od one njihovih vršnjaka bez invaliditeta (M. G. Eisenberg i C. C. Saltz, *Paraplegia*, 1991, broj 29, 514–520).



prof. dr. Vladimir Gruden
Klinika za psihološku medicinu
Medicinskog fakulteta u Zagrebu

PSIHIJATRIJSKI POREMEĆAJI U POPULACIJI INVALIDNIH OSOBA I KAKO SE NOSITI S INVALIDITETOM

Ostvarenje pristupa bilo kojemu problemu ljudske djelatnosti ovisan je o spremnosti sudionika da se sučele s istinom. Nesklad u odnosima, nerazumijevanje problema, strah od spoznajnog napora, a iznad svega mogućnost prepoznavanja vlastitog



položaja pri spoznaji istine donosi velike otpore razumijevanju i rješavanju mnogih pitanja koja svakodnevno susreće pojedinac ili skupina. Posebno su intenzivni spomenuti otpori kada je riječ o invalidnim osobama. Taj je otpor prisutan, poglavito, u invalida, no nerijetko ga nalazimo i u onih koji se njima bave sa svrhom poboljšanja kvalitete njihova života.

U čemu je problem?

Postupno pokušamo odgovoriti, najprije, na vrlo jednostavna pitanja.

Razlikuje li se invalid od ostalih (ako smijemo reći: normalnih) ljudi?

Odgovor je nedvojbena: Da! No, ne propustimo naglasiti kako postoji veliki broj osoba koje ne žele razmišljati o toj činjenici. Negiranje, koje je ovdje prisutno, čest je pratitelj niza činjenica u svezi s invaliditetom. Negiranje je uzrok zahtijeva raznih skupina za izjednačavanjem invalida s ostalim ljudima. Riječ može biti samo o istim pravima ali o izjednačenju se ne može govoriti jer se invalidi definitivno razlikuju od ostale populacije. Da to ne stoji apsurdna bi bila nastojanja tražiti pomoć i poseban tretman za invalida. Ponovno treba naglasiti da taj problem nije mnogima »sjeo« u područje objektivnog i očitog zaključivanja.

Drugo se pitanje vezuje za prvo ako je za njega prihvaćen afirmativni odgovor, a ono glasi: Ako se invalid razlikuje od drugih osoba je li on tada u lošijem položaju. I opet odgovor: Nedvojbena jest! Cjelokupni pokret oko pomoći invalidima leži na tome odgovoru. No, ako je invalid u lošijem položaju, jedno daljnje neugodno ali bitno pitanje: Je li invalid lošija osoba? Što to znači lošija? Pitanje, za sada, ne treba zadirati u moralnu sastavnicu njegove osobnosti. Lošija osobnost bi, prije svega, značila: manje vrijedna. Vrlo neugodan odgovor bi bio, opet, afirmativan. Da, u invalida je riječ o manje vrijednoj osobi barem kako se sama ocjenjuje i kako je okolina procjenjuje. A ako se sve ovo do sada moglo podnositi, sada nastaje lom. Ni invalid ni oni koji se o njemu na bilo koji način brinu, ne žele prihvatiti manju vrijednost invalida. No, invalidi dobro znaju odgovor. Oni vrlo često svoj osjećaj manje vrijednosti rješavaju negacijom te činjenice. Okolina, također. Nastaje uzajamna laž koja donosi niz nepravilika i neza-

dovoljstva jer, gdje god se potiskuje istina, patnja je neizbježna. Razvijaju se, uz negaciju, novi mehanizmi obrane kao što su: racionalizacija, rjeđe projekcija, pokušaj se sa sublimacijom, no agresija i autoagresija postaju dominantni u invalida i njegove okoline. O agresiji i autoagresiji ćemo još nešto reći.

Ostanimo sada na problemima odgovora na jednostavna pitanja. Osjećaj manje vrijednosti je (u to nema dvojbe), najveća prepreka samopoštovanju, a bez samopoštovanja nema kvalitetna života. Invalid je, obično, pokušao do sada svim raspoloživim tehnikama smanjiti svoj invaliditet te, uz pomoć tehničkih pomagala približiti svoj način života ostalim osobama. Ipak, on osjeća manju vrijednost a njegova okolina mu to svojim ponašanjem svaki trenutak potvrđuje, posebno oni koji su posvetili najveći dio svojega vremena žrtvujući se za invalida – najčešće je to njegova najbliža rodbina. Svako nastojanje, u većoj ili manjoj mjeri, da se invalidu pomogne, human je postupak, ali potvrđuje njegovu potrebu za tom pomoći.

Počnimo odmah i s porukom o primjerenom postupku s invalidom: Ne pomažimo mu više no što mu je to objektivno potrebno. Vještina je procijeniti pravu mjeru. Veća pomoć no što je neophodna vodi do regresije i do sekundarne dobiti. Sekundarna dobit izvor je nove agresije i autoagresije u invalida i njegove okoline (posebno pomagača). Nikada nije previše naglasiti kako je želja da se agresija i autoagresija ne razviju jedno, a okrutna stvarnost drugo.

Osjećaj manje vrijednosti, bi po psihoanalitičarima, bio doživljaj kastriranosti. Kastracijski kompleks nosi u sebi atribut necjelovitosti a invalid je necjelovita osoba zbog tjelesnog ili funkcionalnog nedostatka. Kastracijski je kompleks izvor razine samopoštovanja i razvoja već opisanih obrambenih mehanizama u invalida. Kada se već koriste spolni pojmovi (o koje se psihoanaliza upire) tada je nezaobilazno spomenuti i spolni život invalida. Spolna želja može oslabjeti zbog osjećaja manje vrijednosti i zbog pretvaranja libida u obranu od libida (kontrakateksa). No, invalidnost može postati i prednost.

Ako je invalidnost simbolična kastriranost, a po S. Freudu žene su bića bez spolnog organa, dakle kastrirane, tada bi



žene invalidi mogle postati privlačne za onu skupinu muškaraca koje plaši prevelika ženska dominacija. Muški bi invalidi, pak, mogli biti privlačni za skupinu žena u kojih majčinski osjećaj dominira nad erotskim (maleno se dijete, zbog svoje biološke nemoći, može također doživjeti kao kastrirana osoba).

Nekoliko je puta spomenuta agresija i autoagresija u invalida. Naizgled su invalidi mirni i tihi, svjesni svojih ograničenja i spremni prihvatiti okolinu onakvom kakva ona jest s obzirom na to što u većoj ili manjoj mjeri o njoj ovise. Pomnijom analizom njihovog psihološkog ustroja prepoznamo prikrivenu, a nerijetko i otvorenu agresivnost. Ona se očituje u negativizmu, odnosno u odbijanju komunikacije i sudjelovanju u skupnoj djelatnosti. Takvo je ponašanje posljedica kompeticije koja je, uglavnom, na njihovu štetu. Moguće će invalid prihvatiti skupinu invalida gdje obično ne izostaje verbalna, češće neverbalna usporedba svojih mogućnosti s drugima. Rigidno ponašanje pripada dijelu agresivnih obrana. Agresija, u invalida, dolazi na mjesto neostvarenih i potisnutih libidnih potreba.

Navedeni problemi u invalida upućuju na zaključak da oni nisu prihvatili stvarnost, tj. vlastita ograničenja. Agresija je odgovor na nepravdu sudbine koja se projicira na okolinu, najčešće na najbliže. Agresivni je odgovor usmjeren i prema sebi samome, što rezultira depresijom i psihosomatikom. Postoje i oni invalidi koji su prihvatili stvarnost. Oni su ostvarili i samopoštovanje za one sposobnosti koje mogu obnašati. Zrelost njihove osobnosti im omogućava primjerenu komunikaciju s okolinom što okolina rado prihvaća.

Postoji agresija i autoagresija okoline invalida. Jasno je da govorimo o nesvjesnom te ovo izlaganje može dovesti i do negodovanja. Zašto bi okolina invalida bila agresivna? Prije svega stoga što invalid usmjeruje razmišljanje osoba u okolini na mogućnost njihova vlastita invalidiziranja, odnosno, psihoanalitički rečeno, na mogućnost kastriranja. Takva je mogućnost prisutna zbog osjećaja krivnje koji se stvarao tijekom života zbog konflikta ljudske prirode i niza zabrana koje zovemo civilizacijom. Osjećaj krivnje izaziva potrebu za samokažnjavanjem (obrana kojom se simbolički ublažava ili otklanja ka-

žnjavanje sa strana autoriteta) te je depresija, kao izraz autoagresije, nerijetko prisutna u osoba iz okruženja invalida. No, vratimo se njihovoj agresiji prema invalidu. On je ne samo opterećenje, koje se ne priznaje tako lako, već i savjest svakoga koji ga promatra (invalid je opomena za moguće kažnjavanje krivca). Agresija prema autoritetu je klasična reakcija svakoga; rijetke su osobe koje život prihvaćaju s radošću kao učitelja.

Poznavajući emocionalne probleme invalida i njegove okoline potražimo najprimjereniji stav.

Osvrnimo se, najprije, na okolinu. Ona mora znati da invalid nije samo osoba ograničenih mogućnosti koja treba pomoć. Riječ je o osobi koja je ostvarila emocionalni stav prema sebi i okolini u kojem, pored manifestne submisivnosti ima prikrivene agresije. Pored toga svatko tko radi s invalidom treba preispitati svoju motivaciju za taj svoj rad. Koliko je ona rezultat osjećaja krivnje (koja obvezno nosi u sebi agresiju) a koliko rezultat zrelih nastojanja za pružanjem pomoći tim osobama. Niti jedna motivacija nije bez neke koristi, odnosno sekundarne dobiti; jedna je korist već spomenuta: smanjenje osjećaja krivnje zbog tko zna čega i tko zna kada. Prihvatljivija bi korist bila potreba za upoznavanjem jednoga drugoga svijeta, svijeta invalidnosti – ta je motivacija zrela i može biti povezana sa znanstvenim zanimanjem.

Invalide treba usmjeravati prema spoznaji i prihvaćanju stvarnosti u kojoj se oni nalaze. Ne treba ublažavati njihov položaj koji oni dobro znaju i osjećaju. Razgovor o njima samima, uključujući i stvorene agresivne stavove prema sebi i okolini, treba voditi postupno i oprezno. Takav je pristup za mnoge bolan, ali ga invalid radije prihvaća nego glumljeni stav kako je sve u redu. Invalid, s realnim stavom okoline, osjeća da je prihvaćen onakav kakav on odista jest. Tek tada je moguće svoju invalidnost prihvatiti kao životnu školu u kojoj se može više naučiti no što to mogu naučiti oni drugi, neinvalidi. Govorimo li mi o prednosti invalida? Da, i pri tome nema dvoličnosti.

(Ovaj je uradak objavljen u Zborniku radova »Vodič kroz cerebralnu paralizu«, svibanj 2002.)





RAZMIŠLJANJA

Daleko bila od nas polemika!

Koliko su dva prethodna članka dijametralno suprotiva, tj. suprotiva u ozračju koje prosijava iz njih, neka naši čitatelji procijene sami. Mi smo slobodni priložiti neka razmišljanja koja su neizbježna svuda gdje su nazočne uglađeno pakirane defektno defektološke poruke, koje su prava mora u svekolikim psihosocijalnim barijerama; i samo ako im se uporno suprotstavljamo možemo očekivati da će buduće osobe kojima se dogodi paraplegija ili tetraplegija – kao i mnoga druga trajna stanja – imati povoljnije okruženje. Mada je naša generacija već do sad iznijela na svojim plećima golem teret predrasuda, posla će biti i za naredne generacije – između ostaloga, i zahvaljujući stručnjacima kalibra prof. Grudena – i pri tome nema dvoličnosti!

Mnogi psiholozi metodom generaliziranja došli su do grozomornih zaključka da su; primjerice:

- ☞ slijepe osobe izuzetno sujetne i agresivne, nadasve sumnjičave...
- ☞ da su osobe oštećena sluha hirovite, agresivne, nepovjerljive i nesposobne da vole...
- ☞ da su para/tetra izuzetno egoistični i agresivni, nesigurni i tko zna što još?

Ovdje ćemo stati s nabrojanjem, jer toga ima koš i još (potcrtajte samo grude i gromade Grudenovih »bisera«!)

Povijest ljudskih gluposti zasigurno ne bi bila kompletna kad čovjek ne bi podcjenjivao i omalovažavao čovjeka.

Neutemeljenih, površnih i naučno promašenih tipizacija i generalizacija bilo je u (do)nedavnoj prošlosti tako mnogo da se jedan uvaženi znanstvenik iz susjedne nam zemlje u svom djelu (Dr. Neuman, Ljudje z zlomljeno hrptenico) otvoreno usprotivio i rekao/napisao da tako crno smeće ne zavređuje biti objavljeno. Međutim, na našu veliku žalost, još je vrlo djelatna i vrlo moćna cijela plejada vremenih znancoznana, neprijeporno frojdoznana, koji protežiraju polukrepane ideje i posrkana, nerijetko istočnjačka, znanja pa nam pod krinkom provjerene znanosti

serviraju svoje radove i smandrljene uratke u kojima se akcentuira invalidnost i nesposobnost, daleko od same primisli da se barem angažiranom riječju zauzmu za afirmaciju neslućenih potencijala i validnosti (ne invalidnosti). Mnogima od tih nespretnjakovića čak i zvanični dokumenti UN-a predstavljaju produkt zabludjelih negatora i »negativista« kojima je težnja s proklamiranim zahtjevom za izjednačavanjem totalni utopizam – u kojem se zapravo sami do grla guše ne vjerujući u bolje sutra onih kojima mogu prikrpiti profaniranu psihoanalitičku etiketu, jer od obilježavanja/etiketiranja sasvim dobro žive, pri tome slabo mareći za spoznaju starih Latina »Cave a signatis!« (Čuvaj se obilježenih! – bogami, i obilježavatelja. Op. p.)

I što je najžalosnije, mi u svojim redovima imamo tajnike, predsjednike, socijalne djelatnike i druge funkcionere koji su svoju osobnost formirali na tako defetističkim »podvalama ludosti«. Primjerice:

- Predsjednica jednog uvaženog Saveza sve je donedavno izrijeком govorila: »Vi ste, invalidi (a i sama parapareza – op. p.), kao psi koji se otimaju za oglodanu kost.«
- Jedan vjekovječni tajnik anarhoidno-anakronog saveza opetovano govori da su gluhe osobe emocionalno insuficijentne.
- Omiljena maksima jednog liječnika u kolicima je »Ne čini drugom dobro, da ti se zlim ne vrati«.
- Socijalna radnica jednog doma umirovljenika maskirala se u osobu s CP (little) i oponašala ga do besvijesti uveseljavajući cijeli fašnički maskembal pri nazočnosti čak i resorskih faca (da ne kažem »s placa« – op. p.), a da se nitko (osim jedne tihe, časne, i diskretne dame) nije dosjetio prosvjedovati protiv dehumanizirajućeg i zaglupljujućeg neukusa, neodgoja, nekulture i primitivizma.

Ovakvih ludosti ima napretek pa, kad se čovjek s njima susreće, s pravom se pitamo kako nekim ljudima uspijeva da se uzveru vrtoglavo visoko na društvenoj ljestvici, premda u sebi ne nose humane ideje. U njihovom je psihosocijalnom sklopu čovjek čovjeku čovjek gori no vuk vuku.



Svaki je čovjek jedinstveno i ljubljeno Božje biće koje Bog uzljubi i prije no što je začet pa u dlan Božje ruke upečaćen za sve vijeke vjekova, što znači da izmiče popćavanjima i pretenzionim/groznim dijagnozama.

Cijenjene dame i gospodo, zamislite kakva bi hrvatska kulturna zbilja bila da se nisu dogodile mnoge naše veličine, čiji invaliditet – HVALA Bogu – nije u prvom planu. Mogli bismo posegnuti i za svjetski priznatim velikanima, ali usredsrijedimo se samo na sam Grad Zagreb. Jesmo li svijesni doprinosa osoba s invalidnošću, osoba koji su čak i zaštitni znak Grada. Navest ćemo samo nekoliko primjera:

- Vatroslav Lisinski bio je krhka zdravlja, malformirana tijela, u mnogočemu hendikepiran...
- A. G. Matoš je, zbog problema s tetivama i deformacijom ruke, ostavio gudalo i glazbu pa se potrudio malim percem stvoriti grandiozno djelo.
- Tin Ujević, August Šenoa, Vladimir Nazor i još mnogi drugi svrstavani su u kategoriju tzv. »socijalnih invalida«.
- Vladimir Vidrić, koji nije iznimka, završio je u ludnici.
- Slavu Raškaj, samo zato što je bila glu-honijema djevojka, strpali su u Vrapče.
- A. B. Šimić, I. G. Kovačić i još mnogi međuratni umjetnici svojim su stvaralačkim naporima zaradili sušicu, ne nacionalne/domovinske penzije i lovorike slave.

Detaljniji popis nadmašio bi obim G-HUPT-a. Međutim, valja nama uočiti da su se, bez socijalne politike i veleučeni-h savjetnika i promotora invaliditeta, velikani othrali vrlo nepovoljnom okruženju u ne baš davna vremena. To je dovoljno znakovito, poticajno i ohrabrujuće!

Onaj tko govori s pozicija nadmena znanja i tko misli da je privilegiran (bilo zdravljem, bilo bolešću) – GLUP je. Onaj tko misli da je čovjek čovjek po onome što nas razlikuje, a ne po onome što nam je svima zajedničko – LUD je. Onaj tko se klanja i štuje Glupost i Ludost, kao i onaj tko ih svjesno i nesvjesno protežira, vriedan je sažaljenja.

(tim)

PROTEST OBJEŠENIH PARAPLEGIČARA

WASHINGTON – U glavnom gradu Sjedinjenih država Washingtonu, u parku ispred američkog Senata, skupina paraplegičara objesila se na improvizirana vješala protestirajući protiv zabrane genetskih istraživanja koja trebaju rezultirati terapeut-skim kloniranjem stanica embrija.

Tim činom nastoje utjecati na Senatore da ne donesu zakon protiv znanstvenih eksperimenata koji mogu rezultirati proizvodnjom lijeka za njihove bolesti. Paraplegičari su se na ovaj, simbolično izuzetno snažan, čin odlučili nakon izjave predsjednika Georga Busha da će zabraniti sva istraživanja kojima rezultat može biti kloniranje ljudi.

Prosvjednici su okupljeni oko organizacije koja se naziva Lives in the Balance. Oni tvrde da njihovi i životi milijuna drugih ljudi, dok Kongres razvlači raspravu o terapeutskom kloniranju, doslovno vise o niti.

U američkom Senatu postoje dvije snažne struje – jedna koja se radikalno protivi bilo čemu što će dovesti do kloniranja ljudskih bića, i druga, koja se zalaže za razvoj terapeutskog kloniranja kao sustava liječenja nekih, danas neizlječivih, bolesti.

Bush tvrdi da je svaki oblik kloniranja zapravo neetičan čin te da će sve osim potpune zabrane biti težak poremećaj s nesagledivim posljedicama koje će biti teško kontrolirati.

Z.P. 20.4.2002.



Skupina američkih paraplegičara dala se simbolično objesiti protestirajući zbog zabrane kloniranja stanica embrija.

OGLAS

RASPORED PUTOVANJA U ORGANIZACIJI UDRUGE »JOB«

10. – 18. 10. 2002. god. – FATIMA i LURD

- Polazak iz Zagreba u 07.00 sati i putujemo prema Fatimi.
- 11. 10. razgledavanje MONTSERATA, svetišta u planinama pokraj Barcelone.
- 12. 10. dolazak u Fatimu (smještaj i hrana u autobusu, a moguće je, ako bude mjesta, i kod časnih sestara u Fatimi).
- 13. 10., oko 24.00 sata, pokret iz Fatime direktno za Lurd.
- 14. 10 dolazak u Lurd i smještaj u Francuskom Caritasu CITE SAINT PIER, također i hrana. Smještaj po danu iznosi 25,00 eura; no, ono što se tamo naglašava, jest da navedeni iznos daje onaj tko može, a ovdje je navedena svota sa svrhom da bi se lakše mogli orijentirati. U prosjeku svatko daje 50,00 eura; a tko ne može, ni toliko, već koliko može.
Zahvalni su na svakom daru danom od srca.
- Sobe su dvokrevetne i vrlo dobro prilagođene osobama s invaliditetom.
- Cijena puta za osobe koje imaju primanja do 2.313,00 kn iznosi 1.313,00 kn + smještaj u Lurdu (50,00 eura; tko može platiti toliko za smještaj).
- Cijena puta za osobe koje imaju primanja preko 2.313,00 kn iznosi 2.626,00 kn + prilog u Lurdu.
- Sve je plativo u dva ili tri puta.

20. – 24. 10. 2002. god. – RIM i PADOVA

- Polazak u 19.00 sati iz Zagreba; dolazak u Rim u jutarnjim satima.

- Smještaj u Domu hrvatskih hodočasnika u Rimu.
- Program obuhvaća obilazak 4 bazilike, kao i razgledavanje trgova, fontana i katakombi; posebno je atraktivna audijencija kod Sv. Oca.
- Cijena puta za osobe koje imaju primanja do 2.131,00 kn iznosi 313,00 kn + 60,00 eura za dva polupansiona.
- Cijena puta za osobe koje imaju primanja preko 2.313,00 kn iznosi 626,00 kn + 60,00 eura za dva polupansiona.
- Osobe s invaliditetom imaju popust za smještaj 50%, što znači da plaćaju iznos od 30,00 eura.
- Na povratku posjet i razgledavanje Padove, posebno svetišta Sv. Leopolda Mandića i Sv. Antuna Padovanskog.

26. – 27. 10. 2002. god. – MEĐUGORJE

- Cijena puta sa smještajem, ali bez hrane, 190,00 kn.

29. prosinca 2002. – 3. siječnja 2003. – planiramo put u Rim za doček Nove godine

- To je veoma zanimljiv put jer se obilaze gradovi Loreto, Asiz, Rim, Firenca i Padova
- Cijena za osobe s invaliditetom je 50,00 eura za smještaj i 313,00 kuna za put; a za zdrave 100 eura za smještaj + 626,00 kuna za put.

Pozdrav svima!

Marijeta.



SPORT

NASTUP NAŠIH SPORTAŠA NA SVJETSKOM PRVENSTVU U FRANCUSKOJ

Na Svjetskom prvenstvu za osobe s invaliditetom u francuskom gradu Lilleu nastupila je i hrvatska šesteročlana reprezentacija; među njima Milka Milinković (paraplegija) i Miroslav Matić (tetraplegija) – članovi Sportskog društva »Frankopan« iz Kraljevice.

Na SP-u je sudjelovalo 1200 sportaša iz 78 zemalja. Bila je to velika revija sportaša s invalidnošću koji su željeli pokazati svijetu svoja sportska dostignuća, a našlo se tu i tehničkih noviteta. Razvoj invalidskog sporta ide sve većim zamahom naprijed.

Milka Milinković kaže: »Iako sam rezultatski bila blizu odličja, zadovoljna sam



Milka Milinković na treningu s kopljem



Milka s maskotom SP zvanom Saša

petim mjestom u bacanju kugle. Bacila sam kuglu 6,33 metra. Ipak mislim da sam trebala osvojiti medalju da su suci priznali moje rezultate od 7 i 7,30 metara. Međutim, suci su procijenili, navodno, tehničku neispravnost bacanja kugle.«

Miroslav Matić je u bacanju diska bio dvanaesti.

Pred našim su sportašima velike pripreme za Europsko prvenstvo iduće godine u Nizozemskoj, a i 2004. godina nije daleko – kada će se održati Olimpijske igre u Ateni, koje će Milki biti osme!

(t)



Skromno molitveno iskustvo

»Ja sam trs, vi loze.
Tko ostaje u meni i ja u njemu,
taj donosi mnogo roda.
Uistinu, bez mene ne možete
učiniti ništa.«

(Iv 15,5)

Onaj tko je bar jednom – i makar najpovršnije – pročitao Bibliju mogao je vrlo jasno uočiti što je molitva značila našim pretходnicima te kako i na koji način i što su nam u amanet dali, da ih naslijedujemo, ali i da razvijamo osobnu duhovnost rastući u vjeri i osvajajući nove prostore slobode s punom odgovornošću i obvezama koje prihvaćamo po slobodnoj volji i prihvaćajući »Neka bude volja Tvoja«.

Biblijskih obrazaca ima toliko da ovom prigodom nije potrebno žonglirati s izvatcima, citatima, konkordancama... Iako imamo cijelu knjižicu molitava – Psalme – cijela je Biblija, kao Riječ Božja, najcjelovitiji molitvenik u kojem svaka duša s lakoćom otkriva temeljac svojoj molitvi, tj. temeljac svog razgovora sa Svevišnjim.

Hotimično potcrtavam »temeljac«, jer sve što nije biblijski utemeljeno nije od Boga!

Koliko je molitva značajna i kako je prevažno ispravno moliti, svjedoči nam novozavjetno iskustvo Kristovih učenika, koji su, naime, otvoreno pitali svoga Gospodina da ih pouči molitvi. I On im je dao obrazac – svima znani *Oče naš* (*Očenaš*), ali im nije naredio da »papagalaju« samo te svete riječi niti da je s tom molitvom iscrpljeno svekoliko molitveno iskustvo čovječanstva. Naprotiv! Apostoli su nam pouzdan uzor – ta oni su Riječ primili sluhom i duhom izravno od Riječi.

Nažalost, nemamo svi dar/milost molitve i, za mnoge od nas gotovana još žalosnije, s molitvenim iskustvom živ se čovjek još nije rodio. Treba se potruditi da se naučimo osnovama molitve. Srećom, na raspolaganju imamo pogolemu literaturu i gomile olinjalih psaltira, kao molitvenika, i najrazličitijih vjeroučitelja, ali ništa bez izvorišta – a to je Biblija.

Svatko ima potrebu i obvezu da tijekom života preispituje svoje molitveno iskustvo, jer postoji opasnost da se sanenopoetski uljuljukujemo u standardne kalupe i tradicionalistički oblikovane obrasce na uštrb osobne kreativnosti i gubitka osobnog kontakta s Bogom, što je ne mali uzrok izravne

alienacije/otuđenosti i bolne samoće, kao i svega što ta »otkačenost« za sobom povlači – na veselje Zla i Zloga.

Ako govorimo s aspekta Crkve i svoje pripadnosti Crkvi, polazimo od nepobitnih istina kojima su nas apostoli već pri utemeljenju kršćanstva poučili:

1. Crkva je Kristovo djelatno utjelovljenje i zbiljsko postvarenje u nama – nama na spas, Bogu na ugodu.

2. Crkva je zajednica ljudi ujedinjenih u Kristu (gdje smo se samo dvoje okupili u Kristovo Ime, Krist je s nama! – uvjerava nas sam Krist).

3. Crkva ne pripada ni Petru, ni Pavlu, ni Mariji... ni Štefu, ni Juri, ni Mati, ni Jagici, ni Dudeku, ni Bepini, ni Luidiju, niti nekom svecu il' svetici, već svima nama zajedno i svakom ponaosob.

Definicija Crkve ima mnogo. Otuda, između ostaloga, i previše raskola. Međutim, ukoliko sebe smatramo kršćanima – posebno rimokatolicima, jer se mi Hrvati velikom većinom deklariramo kao katolici – moramo obratiti pozornost na to: *KOME SE MOLIMO?*

Pokušajmo zaviriti u aktualne molitvenike. Pokušajmo iznenaditi sugovornike pitanjem/zahrvetvom: Reci mi jedan obrazac molitve Isusu Kristu. Rezultati su tragični: *Oče naš; Vjerovanje; Zdravo, Marijo; Ružarij; more molitava raznim svecima i litanije bez kraja i konca...*

Malobrojni su oni koji su molitveno kreativniji i koji se izravno Isusu Kristu obraćaju u svom molitvenom zanosu, još malobrojniji koji su svjesni da nam je Krist svoje Ime podario kao instituciju: Sve što zatražimo u njegovo Ime, dat će nam Otac naš Nebeski – naravno, ukoliko smo dostojni dara i milosti Božje.

Ipak, ima jedan divan čovjek i svećenik koji je zaštitni znak mnogih plemenitih nastojanja i *nucleus movens* Udruge »Kap do brote«. Riječ je o pateru Cveku. S njim se moli ova molitva:

†
Gospodine Isuse Kriste, evo me k Tebi s molitvom i sa zamolbom da s više vjere kroćim kroz ovaj život. Vjerujem da je križ koji nosim bar djelić i Tvoje patnje, a uskrsnuće ono što me čeka za život vječni. Pomozi mi, Isuse, da, u suradnji s Tobom, lakše podnesem sve životne poteškoće te da živim u miru s Bogom i ljudima.



Gospodine, prikazujem svoje skromne patnje, boli, žrtve, molitve i dobra djela, ali i radosti i ushite Tebi na čast, a na pripomoć:

(Autor gornje molitve je p. Šimun Doljanin, osnivač i krstitelj »Kapi dobrote« – s neznatnim cizeliranjem autora ovog teksta, što mi, nadam se, autor neće zamjeriti.)

– Ovdje se mogu navesti nakane naših prikazanja s konkretnim/željenim ciljevima. Primjerice:

- ❖ da naše udruge i dobrovoljci djeluju sa zrcem Duha;
- ❖ spomen želja za prijatelje i neprijatelje – da možemo surađivati na projektima dobra;
- ❖ + strogo osobne male tajne i velike upitnosti + ???

I završnica:

Imenom svojim, molim Te, pomoz mi baštiniti milost za ostvarenje zamolbe ...

Hvala i slava Tebi Kriste. Amen.

†

Dakle, ni ovdje navedeni molitveni obrazac nije obvezujući te služi samo kao nepretenciozna smjernica mogućeg molitvenog izazova.

Mnogi nas, naime, upozoravaju da je molitveni dar dar Duha Svetoga i milosti Božje. Međutim, ako taj dar ne prakticiramo i ne razvijamo, trne i milost. Znači da nam valja čvrsnuti svjesno i dugotrajno volju te odlučnost da ustrajemo u molitvi, poput asketa, sve dok molitva ne postane svakodnevna potreba i navika. Zapravo, u životu ništa ne bi smjeli poduzimati prije no što se molitveno posavjetujemo sa Svevišnjim – i to u Kristovo ime (uvodni citat je jasna poruka).

»Često se danas ispred ponuđenih formula i obrazaca ističe molitva srca, spontana molitva kakva proizlazi iz duše ili, kako vjerujemo, koju nam nadahnjuje Duh Sveti. To je svakako divna molitva i priželjkujem svima takvo iskustvo blizine Božje.« (Fra Zvezdan Linić, »Blagoslov ponavljanja« – kao pogovor u novoizišloj knjizi Živka Kustića »TAJNA GOSPINE KRUNICE – Tragom međugorskih otajstava«.)

Ipak, fra Zvezdan nas upućuje na zvjezdane staze Božjih ugodnika i njihovoga molitvenoga iskustva. Pa naravno – kakvi bi to bili pjesnici kad ne bi poslušali glas koji poziva iz antologijske »Pjesme mrtvog pjesnika«:

*»Moj prijatelju, mene više nema.
Al' nisam samo sjen ni mrtvo slovo.
Probudi me, i ja ću u te prijeći
K'o bujna rijeka u korito novo.«*

Jest, tuđa nas iskustva mogu poštedjeti mnogih muka. Zato mudri uče na tuđim pogreškama, budale na svojim. Stoga svatko neka procijeni sam za sebe kad će izvući nos iz starih olinjalih molitvenika i udahnuti malo zraka iz današnjega hrvatskoga podneblja, gdje je ne samo ekologija okoliša divno sačuvana od onečišćenja, nego je i ekologija duha djevičanski bliska iskonu koji su nam namrli naši preci. Ali ne zavaravajmo se: i s Istoka i sa Zapada nude se razni sklopovi vjerovanja i molitvenih obrazaca koji nerijetko otvaraju izravan put u umobolnice!

Grupne molitve, tj. zajedničke/istovremene molitve određene zajednice, već radi samog zajedništva, nužno su unaprijed zadane prema općepoznatim obrascima, dok bi se osobno molitveno iskustvo trebalo zasnivati na spontanitetu i nadahnuću, u smislu: Dopustiti da Duh Sveti djeluje u nama i kroz nas, odn. po nama, u prostoru i vremenu u kojem živimo malo za sebe, više za druge...

Bez obzira na idealistične poticaje, eto Vam izazova da s umjerenošću i s krajnjim oprezom kreirate svoje molitve. Pri tom ne smetnite s uma, primjerice, poruke Eckharta:

»Boga upotrebljavati znači – ubiti ga!« Dakle, ne očekujte uslišanje pod svaku cijenu, ne cjenkajte se i ne molite poput starih Rimljana, otprilike: evo Tebi deset tisuća eura, a Ti meni gojna vola i vitku dževojku.

Bilo kako bilo, na kraju krajeva, »moli kako moliš i ne pokušavaj drukčije«, jer – ako ti ne ide, ne ide. I rad je molitva! – ma koliko to ekstremnim puritancima svetogrdno zvučalo.

Tihomir PERHAT

PREDSTAVLJANJE HUPT-a

Ukoliko postoji interes pri udrugama čiji su članovi i osobe s para/tetraplegijom, ili ukoliko postoji potreba da odedena grupa ili pojedinac u svojoj sredini žele predavanje o HUPT-u i općenito o problematici para/tetraplegije i pokretu samostalnog življenja – voljni smo se odazvati pozivu i suorganizirati skup sa stručnjacima i s osobama s povelikim iskustvom.

Manda

